

AGENCIJA ZA KOMERCIJALNU DJELATNOST proizvodno, uslužno i trgovačko d.o.o. Savska cesta 31, 10000 Zagreb OIB: 58843087891	Evidencijski broj: 1/INV/OPN
III. Izmjena Poziva na dostavu ponuda	

Broj: 13/2024-30

Zagreb, 28.3.2024.

SVIM ZAINTERESIRANIM  
GOSPODARSKIM SUBJEKTIMA

Sukladno traženju zainteresiranog gospodarskog subjekta i točki 10. Poziva za dostavu ponuda, u otvorenom postupku nabave „Izgradnja Data centra Sveta Nedelja“, Naručitelj pojašnjava te mijenja Poziv za dostavu ponuda kako slijedi:

1.Pitanje

„Molimo pojašnjenje dokumentacije u dijelu koji se odnosi na jednakovrijednost  
-molimo Naručitelja da jednoznačno navede u kojim se slučajevima u ponudi mora dostaviti tehnička dokumentacija?  
- koji je traženi sadržaj izjave ovlaštenog predstavnika/zastupnika proizvođača?“

1.Odgovor

*Tehničku dokumentaciju potrebno je sukladno točki 11. Poziva na dostavu ponuda, dostaviti samo za stavke Priloga I. Troškovnik u kojima je navedeno „Ili jednakovrijedno, Tip i proizvođač“, samo u slučaju kada ponuditelj nudi jednakovrijedan proizvod drugog proizvođača. Proizvod koji je u stavci Troškovnika naveden kao primjer smatra se ponuđenim ako ponuditelj ne navede jednakovrijedan proizvod drugog proizvođača na za to predviđenom mjestu.*

*U sadržaju izjave proizvođača ponuđene opreme ili izjave ovlaštenog predstavnika/zastupnika proizvođača, dovoljno je navesti tehničku karakteristiku ponuđenog tipa proizvoda.*

*Sukladno gore navedenom Naručitelj mijenja točku 11. Poziva na dostavu ponuda na način da sada glasi:*

*„Proizvod koji je u stavci Troškovnika naveden kao primjer smatra se ponuđenim ako ponuditelj ne navede jednakovrijedan proizvod drugog proizvođača na za to predviđenom mjestu.*

*Kod troškovničkih stavki gdje se dozvoljava nuđenje jednakovrijednog proizvoda drugog proizvođača te je predviđena mogućnost upisa „Tip i proizvođač“, Ponuditelj je dužan već u ponudi upisati ponuđeni tip i proizvođača te dostaviti odgovarajuće dokaze da ponuđeni predmet nabave udovoljava zahtjevima iz minimalnih tehničkih specifikacija navedenih u Troškovniku ili da nudi bolju tehnička izvedivost.*

*U tu svrhu kao odgovarajući dokaz u svojoj ponudi dostavlja:*

- *katalog ili drugu tehničku dokumentaciju ili izjavu proizvođača ponuđene opreme ili izjavu ovlaštenog predstavnika/zastupnika proizvođača.*

*Uz gore navedeno za jednakovrijedne proizvode ponuditelj je dužan napraviti komparativnu tablicu s prikazom karakteristika proizvoda koji nude kao jednakovrijedan proizvod.*

*Kriteriji za ocjenu jednakovrijednosti:*

*Uvjeti za ocjenu jednakovrijednosti dani su u stavkama Troškovnika. Proizvod se smatra jednakovrijednim ukoliko odgovara traženim tehničkim specifikacijama i karakteristikama upisanog proizvoda (proizvođača).*

*Kod troškovničkih stavki kod kojih nije predviđena mogućnost upisa „Tip i proizvođač“, a navedeno je kao proizvod ili jednakovrijedno, dozvoljeno je ponuditi jednakovrijedan proizvod, a sukladnost ponuđenog provjeravat će se u fazi izvršenja ugovora od strane Nadzornog inženjera.“*

#### 2.Pitanje

*„Kod stavki koje se sastoje od podstavki i kompleta; je li potrebno upisivati cijene pojedinačnih elemenata (podstavki) ili je dovoljno upisati cijenu za komplet?“*

#### 2.Odgovor

*Unosi se samo cijena za komplet, ako na tom mjestu postoji formula. Sve stavke iznad su raspisane elementa od kojih se stavka sastoji kako bi se mogla kvalitetno ponuditi.*

#### 3.Pitanje

*„Je li Ponuditelju dozvoljeno popravljati/dodavati formule u ponudbenom troškovniku?“*

#### 3.Odgovor

*Ponuditelju nije dozvoljeno popravljati/dodavati formule u ponudbenom troškovniku.*

#### 4.Pitanje

*„U troškovniku građevinsko-obrtničkih radova stavka:*

*19.1. Čelična potkonstrukcija demontažne stijene*

*"priprema: pjeskareno i zaštićeno temeljnim premazom shopprimerom na bazi cinksilikata u debljini suhog sloja 40 µm"*

*"završna obrada:*

*jedan osnovni premaz na bazi epoxy-a u debljini od 50 µm*

*drugi premaz na bazi epoxy-a od 50 µm*

*treći završni premaz na bazi epoxy-a od 60 µm*

*Boja po izboru projektanta po RAL ton karti."*

*ugradnja na profile ugrađene na betonsku nosivu konstrukciju*

*okvirna potkonstrukcija od šupljih kvadratnih čeličnih profila, S235JR.*

*Obracun po kompletu.*

*Čelična bravarija - poz. 01 komplet 1.00*

*Nema navedene dimenzije, preopćenita je i ne može se ponuditi na temelju ove specifikacije. Molimo dopuniti stavku sa potrebnim podacima.“*

#### 4 .Odgovor

*Dimenzije potkonstrukcije su za demontažnu stijenu od fasadnih panela, dimenzija 300x220 cm. Sastoji se od okvira na koji se montiraju paneli i potkonstrukciju koja je fiksirana na AB zidove. Sve je prikazano u projektu, u prilogu I. ove izmjene se nalazi shema stavke: AKD IZ-A BR 01.*

### 5.Pitanje

S obzirom na opsežnost i količinu dokumentacije molimo Naručitelja dozvolu da se ponuda i pripadajuća tehnička dokumentacija preda elektroničkim putem na elektroničku adresu Naručitelja (osim jamstva za ozbiljnost ponude).

### 5.Odgovor

*Naručitelj ne prihvaća zahtjev ponuditelja, ponude se sukladno točki 11. Poziva na dostavu ponuda, predaju neposredno na urudžbeni zapisnik Naručitelja ili poštanskom pošiljkom na adresu Naručitelja, u zatvorenoj omotnici. Napominjemo da ponuda mora biti zaprimljena u pisarnicu do roka za dostavu ponuda te se svaka ponuda koja bude zaprimljena odnosno dostavljena u Pisarnicu Naručitelja nakon isteka roka za dostavu ponuda neće ocjenjivati i neotvorena će se vratiti pošiljatelju bez odgode.*

### 6. Pitanje

S obzirom da svi ponuditelji nisu locirani u Zagrebu, a kako ne bi stvarao dodatne troškove gospodarskim subjektima, molimo Naručitelja da omogući elektronsko slanje projektne dokumentacije uz potpis ugovora o tajnosti prije slanja iste.

### 6.Odgovor

*Naručitelj ne prihvaća zahtjev ponuditelja, uvid u projektnu dokumentaciju se sukladno točki 5. Poziva na dostavu ponuda se može izvršiti samo na adresi Naručitelja, Svetonedeljska cesta 4, 10431, Sveta Nedjelja.*

*Kako bi omogućio ponuditeljima dodatno vrijeme za pregled lokacije mjesta isporuke predmeta nabave i uvid u projektnu dokumentaciju, Naručitelj mijenja točku 5. Poziva na dostavu ponuda na način da sada glasi:*

*Ponuditelj mogu izvršiti pregled lokacije mjesta isporuke predmeta nabave i uvid u projektnu dokumentaciju na adresi Naručitelja, Svetonedeljska cesta 4, 10431, Sveta Nedjelja, svakim radnim danom zaključno do **3. travnja 2024. godine, između 10:00 i 14:00 sati**, uz obveznu prethodnu najavu na e-mail za komunikaciju iz točke 3. ovog Poziva na dostavu ponuda. Svi gospodarski subjekti biti će dužni potpisati ugovor o tajnosti prije uvida u projektnu dokumentaciju.*

### 7.Pitanje

U poglavlju 18. Poziva navodi se:

a) Jamstvo za ozbiljnost ponude

Jamstvo za ozbiljnost ponude mora iznositi najmanje 5% (pet) procijenjene vrijednosti predmeta nabave, a naplaćuje se u slučaju:

- odustajanja ponuditelja od svoje ponude u roku njezine valjanosti;

- nedostavljanja dokumenata na zahtjev Naručitelja;

- neprihvatanja ispravka računске greške;

- odbijanja potpisivanja ugovora o nabavi ili

- nedostavljanja jamstva za uredno ispunjenje ugovora o nabavi.

Molimo Naručitelja da pojasni o kojim dokumentima se radi kada se navodi slijedeći slučaj - nedostavljanja dokumenata na zahtjev Naručitelja

### 7.Odgovor

*Navedeno se odnosi dokumente koji su propisani u Mapi VI. Elektroenergetsko napajanje, poglavlja VI.6. LAN INSTALACIJA, kao što su certifikati proizvođača opreme, potvrdu proizvođača opreme, izjavu proizvođača opreme, certifikate neovisnog laboratorija. Vidi odgovor pod 8.*

### 8.Pitanje

Treba li uz ponudu priložiti dokaze tražene u napomenama troškovnika poglavlje VI.6. LAN INSTALACIJA, certifikate, potvrde i izjave proizvođača opreme te certifikat neovisnog laboratorija za zahtjeve:

- kompletna infrastruktura optička i bakrena te uključujući sve prespojne kabele mora biti od istog proizvođača i tvornički testirana te isporučena s atestima od strane proizvođača opreme
- potvrda od strane proizvođača da je ponuđač ovlašten nuditi traženu opremu (MAF)
- kompletna infrastruktura mora biti spremna za mogućnost nadogradnje aktivnog nadzora pasivne infrastrukture od istog proizvođača kao i proizvođač pasivne opreme
- kompletna optička i bakrena infrastruktura moraju zadovoljavati B2ca CPR klasifikaciju za negorivost mrežnih kabela

ili se traženi dokazi prilažu u nekoj kasnijoj fazi ugovaranja/izvođenja?

Ukoliko se navedeni dokazi prilažu prije faze izvođenja, molimo naručitelja da dozvoli da se umjesto MAF potvrde priloži izjava ponuditelja kojom se obvezuje: do trenutka isporuke i ugradnje opreme pribaviti MAF potvrdu ili uvesti podizvođača koji istu potvrdu ima.

### 8. Odgovor

*Naručitelj pojašnjava da tražene dokaze ( Ostale dokumente tražene Pozivom ) moguće dostaviti odmah uz ponudu sukladno točki 10. Poziva na dostavu ponuda ili najkasnije do dana potpisa ugovora, te stoga mijenja točku 26. Poziva na dostavu ponuda na način da sada glasi:*

*Naručitelj na temelju utvrđenih činjenica i okolnosti u postupku nabave donosi Odluku o odabiru odnosno, ako postoje razlozi za poništenje postupka, Odluku o poništenju u roku od 30 dana od dana otvaranja ponuda.*

*Odluku o odabiru ili Odluku o poništenju postupka nabave, Naručitelj će dostaviti sudionicima pisanim putem na dokaziv način.*

*Postupak nabave završava sklapanjem ugovora o nabavi.*

*Naručitelj je obavezan nakon donošenja odluke o odabiru ponovno rangirati ponude sukladno kriteriju za odabir, ne uzimajući u obzir ponudu prvotno odabranog ponuditelja, te na temelju donijeti novu odluku o odabiru ili, ako postoje razlozi, poništiti postupak nabave, ako prvotno odabrani ponuditelj:*

- 1. nije dostavio izjavu o produženju roka valjanosti ponude i jamstvo za ozbiljnost ponude sukladno traženju Naručitelja*
- 2. u roku valjanosti odustane od svoje ponude*
- 3. odbio je potpisati ugovor o nabavi ili*
- 4. nije dostavio jamstvo za uredno ispunjenje ugovora*
- 5. nije dostavio dokumente na zahtjev Naručitelja.*

### 9.Pitanje

Molimo naručitelja da iz zahtjeva ukloni "kompletna infrastruktura mora biti spremna za mogućnost nadogradnje aktivnog nadzora pasivne infrastrukture od istog proizvođača kao i proizvođač pasivne opreme", s obzirom da aktivni nadzor pasivne infrastrukture nije dio ove nabave i da dobavljači ne mogu garantirati da će u trenutku eventualne nadogradnje u proizvođačevoj ponudi postojati traženi sustav u kompatibilnom obliku.

### 9.Odgovor

*Stavke opisane u poglavlju VI.6 LAN INSTALACIJA spadaju u dio sustava za kritičnu infrastrukturu podatkovnog centra te je tražene dokaze potrebno dostaviti uz ponudu kako bi naručitelj bio osiguran da će tražena kvaliteta sustava biti i isporučena. Određene tehnološki starije generacije LAN instalacija nisu imale navedenu mogućnost te se traži projektirani sustav koji je u potpunosti kompatibilan sa svim zahtjevima opreme za kritičnu infrastrukturu podatkovnog centra, koja je bila predmet certificiranja TIER III dizajna.*

## 10.Pitanje

Može li se nuditi druga pasivna oprema osim R&M za poglavlje VI.6. LAN INSTALACIJA? Dostavljaju li se u tom slučaju dokazi jednakovrijednosti odmah uz ponudu? Ukoliko može, molimo naručitelja da za predmetne stavke definira kriterije jednakovrijednosti i dozvoljene tolerancije

## 10.Odgovor

*Stavke opisane u poglavlju VI.6 LAN INSTALACIJA spadaju u dio sustava za kritičnu infrastrukturu podatkovnog centra te se traži projektirani sustav koji je u potpunosti kompatibilan sa svim zahtjevima opreme za kritičnu infrastrukturu podatkovnog centra, koja je bila predmet certificiranja TIER III dizajna. Detaljni uvjeti i načini nuđenja i dokazivanja jednakovrijednih proizvoda opisana u točki 11. Poziva na dostavu ponuda.*

*Sukladno gore navedenom Naručitelj je u poglavlju VI.6 LAN INSTALACIJA stavke od 2. do 36, 38. do 66., 68. do 76. i 78. do 99. predvidi nuđenje jednakovrijednog proizvoda drugog proizvođača te je predviđena mogućnost upisa „Tip i proizvođač“. Vidi odgovor pod 1.*

## 11. Pitanje

Slijedom izvršenog Poziva na dostavu ponuda objavljenog na internetskim stranicama Naručitelja u predmetu nabave Izgradnja Data centra Sveta Nedjelja molimo Vas:

-da s obzirom da ponuditelji dokazuju svoje stabilno financijsko poslovanje tj. financijsku sposobnost na način da mu ukupni promet mora biti najmanje u visini 10.000.000,00 € izmijenite Poziv za dostavu ponuda u dijelu 8.2. Tehnička, financijska i stručna sposobnost

8.2.1. Tehnička sposobnost ispravi na sljedeći način:

„Ponuditelj može dostaviti najviše 3 (tri) potvrde o uredno ispunjenim ugovorima čija ukupna vrijednost mora biti jednaka ili viša od procijenjene vrijednosti predmeta nabave.“

- objavu projektne dokumentacije Glavni i izvedbeni projekt - REKONSTRUKCIJA I DOGRADNJA GRAĐEVINE POSLOVNE NAMJENE ZA PROIZVODNJU REGISTARSKIH PLOČICA, IZGRADNJA SOLARNE ELEKTRANE NA KROVU, TRAFOSTANICE I PORTIRNICE BP. 014/22-IZ-T kako bi se formirale ponudbene cijene

## 11.Odgovor

Naručitelj ne prihvaća zahtjev gospodarskog subjekta, jer se dokazom iz 8.2.1. Tehnička sposobnost traži da ponuditelj ima stručna znanja i iskustvo u izvršenju radova koji u financijskom iznosu odgovaraju što više procijenjenoj vrijednosti nabave, obzirom da se radi o složenom predmetu nabave (obuhvaća građevinarstvo-obrtničke, strojarske i elektrotehničke radove), koji je bio predmetom certificiranja TIER III dizajna i koji će biti predmetom certificiranja TIER III izvođenja. S druge strane dokazom iz točke 8.2.2. Financijska sposobnost, gospodarski subjekt dokazuje da može financijski pratiti izvršenje ovako složenog predmeta nabave odnosno da ima stabilno financijsko poslovanje stoga povezivanje ovog dokaz sposobnosti ne može nadomjestiti tehničku sposobnost.

## 12.Pitanje

Molimo pojašnjenje točke 17. Poziva;

Navedeno je da , između ostalog, jamstveni rok uključuje isporuku zamjenskih/rezervnih dijelova. Molimo jednoznačan odgovor da se slučaj isporuke zamjenskih/rezervnih dijelova odnosi isključivo na dijelove potrebne za otklanjanje eventualnih nedostataka u jamstvenom roku. Također molimo da se izbriše rečenica

Ponuditelj se obvezuje isporučiti Naručitelju besplatno zamjenske dijelove u jamstvenom roku, i to novom i nekorištenom robom istih tehničkih specifikacija.

..jer je redovno održavanje obveza Naručitelja, odnosno isto nije predmet ove nabave.

## 12.Odgovor

Naručitelj ne prihvaća zahtjev gospodarskog subjekta za izmjenu te pojašnjava da se isporuka zamjenskih/rezervnih dijelova odnosi isključivo na dijelove potrebne za otklanjanje eventualnih nedostataka u jamstvenom roku te da isto ne obuhvaća redovno održavanje opreme.

## 13.Pitanje

„Radni list V. ELEKTROINSTALACIJE, poglavlje V.2. GLAVNI ENERGETSKI RAZVOD, Stavka 2.2. navedeno je slijedeće:

2.2. Dobava, postava na kab.policu, u cijevi te djelomično na obujmice i sidra te spajanje kabela tipa (sve komplet uključujući obujmice i sidra):

- 4x(FG16R16 1x185 mm<sup>2</sup>) m 380,00
- 2x[4x(FG16OR16 1x95 mm<sup>2</sup>)] m 6.350,00

Obzirom na projektnu dokumentaciju na lokaciji molimo potvrdu da se unosi jedinična cijena za FG16R16 1x185 mm<sup>2</sup> (jednožilni kabel) a ne cijena za četiri kabela u jednom metru.

Također i za poziciju 2x[4x(FG16OR16 1x95 mm<sup>2</sup>)] molimo potvrdu da se unosi jedinična cijena za FG16R16 1x95 mm<sup>2</sup> (jednožilni kabel) a ne cijena za osam kabela u jednom metru.

Stoga predlažemo izmjenu na slijedeći način:

2.2. Dobava, postava na kab.policu, u cijevi te djelomično na obujmice i sidra te spajanje kabela tipa (sve komplet uključujući obujmice i sidra):

- FG16R16 1x185 mm<sup>2</sup> m 380,00
- FG16OR16 1x95 mm<sup>2</sup> m 6.350,00“

## 13.Odgovor

Naručitelj ne prihvaća zahtjev gospodarskog subjekta za izmjenu te pojašnjava da u je stavci 2.2. potrebno je iskazati cijenu po metru jednožilnog kabela. Ukupna metraža je iskazana u stavci.

## 14. Pitanje

### I.1. PRIPREMNI RADOVI

stavka I.1. 1.- gradilišna ograda h=2,20 cm –

14.1. visina ograde je 2,20 m uobičajena jeli ovdje greška u navodu mjerne jedinice visine? Također

14.2. koliko pješačkih vrata Naručitelj želi i koliko kolnih ulaza je potrebno kalkulirati u m2 ograde

14.3. obračun ograde se vrši za ove radove uobičajeno po m' ne m2 pa predlažemo izmjenu obračunske mjerene jedinice s obzirom da je visina definirana.

## 14.Odgovor

14.1. Tipfeler, visina ograde h=2,20 m/ 220 cm, stoga Naručitelj mijenja stavku I.1.1.. Građevinsko-obrtnički radovi iz Priloga I. Troškovnik 1\_INV\_OPN na način da upisuje.- Ograda od metalnih žičanih panela visine 220 cm od tla sa uključenim pješačkim i kolnim vratima.

14.2. Naručitelj će tijekom izvođenja radova nastaviti raditi u postojećem objektu te će se Ponuditelj za vrijeme izvođenja radova tome morati prilagoditi. Što se tiče broja kolnih i pješačkih vrata Naručitelj smatra da su dovoljna jedna kolna i jedna pješačka vrata.

14.3. Izmjena dokumentacije zbog promjena mjerne jedinice je nepotrebna. Jednostavnim izračunom se dobiva da je duljina ograde  $500 \text{ m}^2 / 2,2 \text{ m} = 227,27 \text{ m}'$

## 15. Pitanje

### I.2. RUŠENJA I DEMONTAŽE

Stavka I.2.6, I.2.7 – uklanjanje slojeva kontaktne fasade s uključenim ravnanjem podloge

➤ predlaže se zasebno iskazati - uklanjanje kontaktne fasade i čišćenje podloge  
- ravnanje podloge  
s obzirom da se količine radova mogu se razlikovati

#### 15.Odgovor

*Čišćenje podloge je potrebno na cijeloj površini, a prije uklanjanja slojeva fasade nije moguće točno odrediti količinu ravnanja podloge, iz tog razloga je definirana cjelokupna površina.*

#### 16. Pitanje

##### I.20. PODOPOLAGAČKI RADOVI

Stavka I.20.6. – modularni podni sustav –

➤ koja je završna podna obloga na navedenom podu jer nema iskazane obloge kao zasebne stavke niti je ista navedena da treba biti aplicirana na modularnom podu.

#### 16.Odgovor

*Ne aplicira se dodatna podna obloga, nosive ploče s integriranom završnom podnom oblogom trebaju zadovoljiti karakteristike vatrootpornosti EI30, reakcija na požar A2-s1, završna obrada s elektroprovodljivim i protupožarnim karakteristikama i s antistatičkim svojstvima. (npr. Lindner Nortec ili sl.)*

Prilog:

1. Shema stavke: AKD IZ-A BR 01.
2. II Izmjena\_Troškovnik 1\_INV\_OPN

POVJERENSTVO ZA NABAVU

vrsta: čelična potkonstrukcija demontažne stijene  
 završna obrada: vruće cinčano  
 ugradnja: na profile ugrađene na betonsku nosivu konstrukciju  
 opis: okvirna potkonstrukcija od šupljih kvadratnih čeličnih profila, S235JR.  
 napomena: sav pomoćni materijal, elemente ugradnje i sidrenja, završnu obradu prema izboru projektanta uključiti u cijenu.

količina: 1

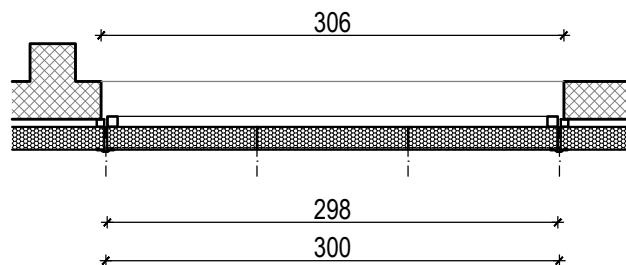
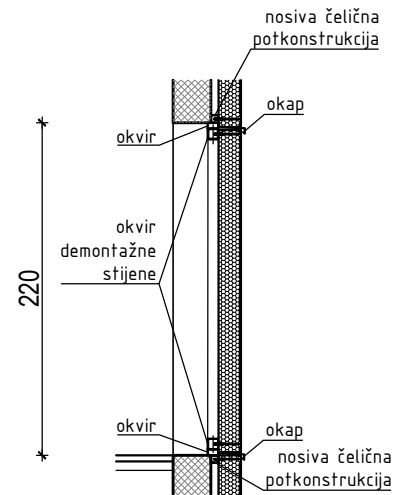
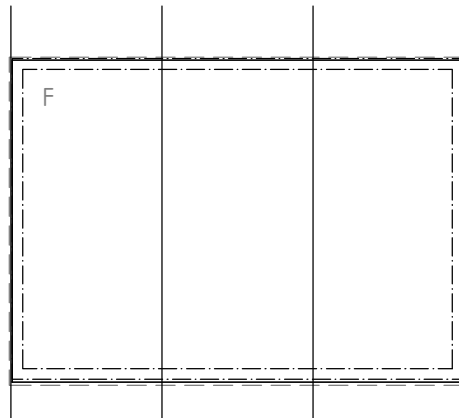

SVE MJERE UZETI U NARAVI!

PRIJE IZVOĐENJA, RADIONIČKE NACRTE DOSTAVITI PROJEKTANTU NA PREGLED I OVJERU!

